

フェラーバンチャザウルスDXシリーズ

PAT.

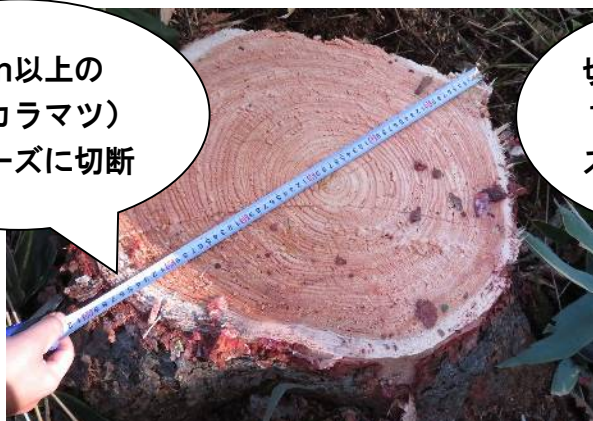

50cm以上の
立木（カラマツ）
もスムーズに切断



切り株高さを
15cm以内で
スムーズに切断



<製品の特長>

- ◆路網作設、グラップル作業から立木の伐倒作業まで1台で行うことができる「1台5役のグレモノ」フェラーバンチャザウルスロボに強化型の新モデルが登場しました。
- ◆刃とバケットの位置関係を大きく見直すことで刃が立木に滑らかに入るようになって、最大切断直径は500mm(45FGZX-DX・55FGZX-DX)に増大、切り口もチェーンソーでの切断面に見劣りしないものとなりました。伐倒を安全かつ効率的に行える作業機械としてご使用になれます。
※実績で作業効率が従来より30%向上
- ◆再造林の際に邪魔となる切り株も高さ15cm以内になるよう、切り落とせます。そして、アタッチメントのザウルスレーキを使用すると、1日に0.5~0.7haの切り株切断と地拵えが可能です。

松本システムエンジニアリング株式会社

〒811-2414 福岡県糟屋郡篠栗町和田5丁目2-25 福岡東鉄工団地内

TEL:092-931-5111 FAX:092-931-5112

フェラーバンチャザウルスDX400・500・600

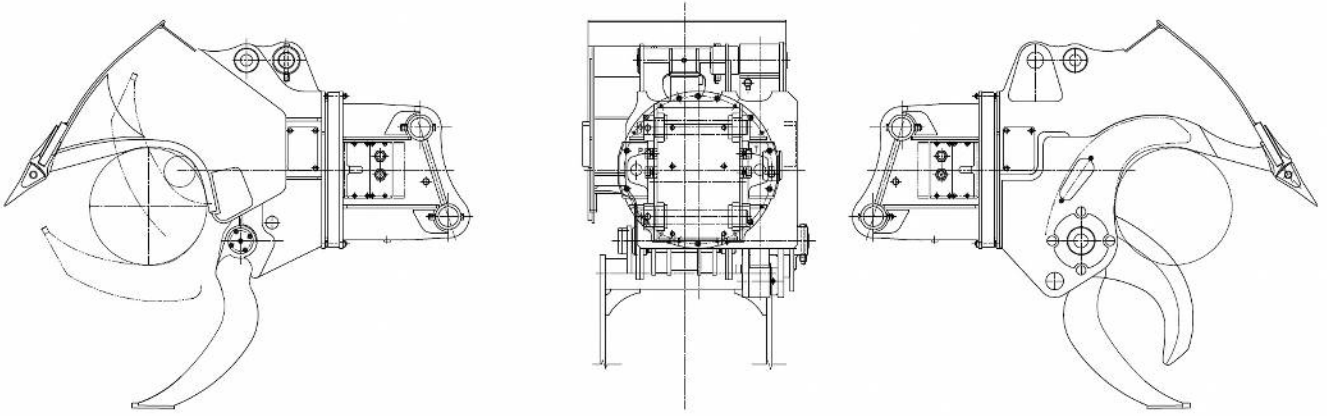

	フェラーバンチャ ザウルス DX400	フェラーバンチャ ザウルス DX500	フェラーバンチャ ザウルス DX500	フェラーバンチャ ザウルス DX600
型式	MSE-25FGZX-DX	MSE-45FGZX-DX	MSE-55FGZX-DX	MSE-70FGZX-DX
適用機種	6~9t	12~13t	15~16t	20~25t
最大切断直径 mm	400	500	500	600
バケット容量 m ³	0.22	0.40	0.40	0.65
質量 kg	740	1280	1310	2035

詳細は販売図をご確認願います。

ザウルスレーキ(PAT.)

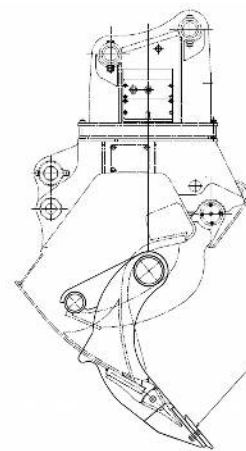
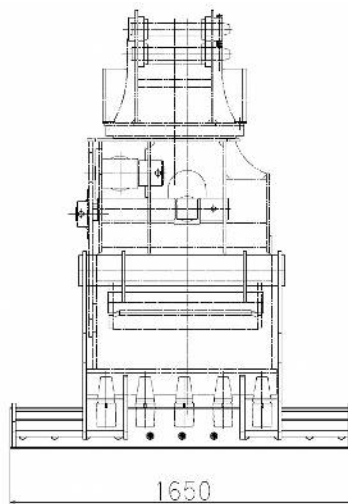

カッティングエッジ
摩耗したカッティングエッジは
交換できます。



着脱10秒

松本システムエンジニアリング株式会社

〒811-2414 福岡県糟屋郡篠栗町和田5丁目2-25 福岡東鉄工団地内

TEL:092-931-5111 FAX:092-931-5112